

BODENROLLER

Bodenroller BOR

für schwere Lasten
ab 250 kg

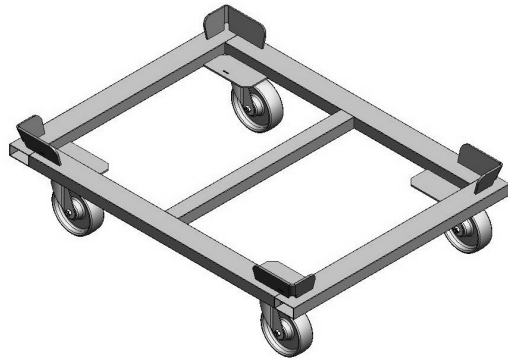

Artikel 134574

Geeignet für innerbetrieblichen
Transport eines Behälterstapels

Auf Wunsch automatisierungs-
gerecht

Diverse Radqualitäten (Polyamid,
Polyurethan ummantelt, ESD o.
dgl.) möglich

Für unterschiedliche Behälter
ausgelegt (WST, Kisten,
Drahtkörbe o. dgl.)

Aus diverserem Material (Stahl,
Edelstahl, Aluminium) lieferbar



Artikel 135511



Artikel 136448

Artikel- nummer	Aufzunehmendes Produkt	Boro-Größe Tragkraft	Zentrierung des Produkts	Rad	Radpaarung
139570	Behälter 600 x 400 mm	600 x 400 mm 500 kg	Am Rand innen	Ø 100 mm	4 Lenkrollen *
134574	Behälter 800 x 600 mm	865 x 655 mm 400 kg	Zentrierwinkel	Ø 125 mm	4 Lenkrollen *
139125	Behälter 800 x 600 mm	800 x 600 mm 500 kg	Zentrierwinkel	Ø 100 mm	4 Lenkrollen *
135511	Behälter 1.200 x 800 mm	1.265 x 855 mm 700 kg	Zentrierwinkel	Ø 125 mm	4 Lenkrollen *
135743	Behälter schräg 1.200 x 800 mm	1.327 x 931 mm 700 kg	Schrägablage Zentrierwinkel	Ø 150 mm	4 Lenkrollen *
138267	Behälter 1.200 x 1.000 mm	1.265 X 1.010 mm 500 kg	.Zentrierwinkel	Ø 150 mm	4 Lenkrollen *
136448	Behälter schräg und schwenkbar 1.200 x 1.000 mm	1.335 x 1.150 mm 1.000 kg	Schrägablage Zentrierwinkel	Ø 150 mm	4 Lenkrollen *

Andere Radpaarungen (4 Lenkrollen / 2 Lenk- und 2 Bockrollen) sowie Radqualitäten wie Polyamid, Polyurethan ummanteltes Polyamid, ESD, Gummi oder der gleichen lieferbar.

Weitere Modelle / Abmaße auf Anfrage möglich.